



# RAKENNUSLIIKE JOUKO PESONEN

## RAKENNUSTAPASELOSTE

**As Oy Kolarin Äkäshelukka**

**Työ alkaa 5/2022  
Valmis joulukuu 2022**

Urakoitsija	Rakennusliike Jouko Pesonen Oy
Arkkitehtisuunnittelu	Arkkitehtitoimisto Tapio Hänninen
Sähkösuunnittelu	Sähköinsinööritoimisto Ari Heikkinen
LVI-Suunnittelu	LVI SUUNNITTELU Rotewa
Valvonta	Petri Sarajärvi
Energiatodistukset	LKV-Mäkelä Oy

TONTTI	Taloyhtiön oma tontti. Rakennukset sijaitsevat kahdella eri tontilla, jotka ovat lähellä toisiaan, eivät kuitenkaan vierekkäin.
TALOTYYPPI	4 kpl rivitaloa, joissa yhteensä 20 huoneistoa.
ENERGIALUOKKA	B
LÄMMITYS	MAALÄMPÖ JA JAKOMUOTONA LATTIALÄMMITYS
TIETOLIIKENNE	KAAPELI-TV Ylläksen laajakaista.  TALOYHTIÖSSÄ ON VALOKUITU.

### **Huoneistotyypit**

**8 x 63,5 m<sup>2</sup>, yht. 508 m<sup>2</sup>**  
**12x 1h+k+s 43 m<sup>2</sup>, yht. 516 m<sup>2</sup>**  
**yht. 20 kpl, 1024 m<sup>2</sup>**

20 kpl          autopaikka  
2 kpl            vieraspaikat

### **Kiinteistön tiedot**

#### **Pihatyöt ja ulkovarusteet**

Piha-alueet ja autopaikka-alueet murske. Rakennuksen reunalle (sokkelin viereen) kierretään sepeli.

Viheralueet metsäpohjalla.

Asunto-osakeyhtiöön varustetaan metallisella tomutustelineellä ja pyykinkuivaustelineellä. Huoneistojen postilaatikot sijoitetaan keskitetysti postin ohjeistuksen mukaan.

Portaat ja terassi painekyllästetystä puusta.

Taloyhtiön jätehuolto syväkeräysastioilla.

### **Rakenteet**

Teräsbetonisokkeli suunnitelman mukaisesti. Sokkeliä ei pinnoiteta. Alapohja teräsbetonia, vahvuus 80 mm.

Pesuhuoneen seinät metallirankaisia levyseiniä.

Kevyet väliseinät puu-, tai metallirunkoisia kipsilevyseiniä.

Ulkoseinä rakenne leikkauskuvan mukainen.

Yläpohjassa puhallusvillaeristys.

Vesikattona hitsattu huopa.

Rakennuksen väriyty on julkisivukuvan mukainen.

Huoneistojen väliset seinät rakennetaan puurakenteisina ns.

desipeliseininä (2 x kipsilevy – kertopuurunko- 66 mm villa – 66 mm villa – kertopuurunko – 2 x kipsilevy).

### **Sisäkatot**

Olohuoneessa, makuuhuoneissa, keittiössä, eteisessä, kodinhoituhuoneissa ja Wc:ssä valkoinen sileä kipsilevy.

Pesuhuoneen ja saunan katot STS kuusi, sävy tuomen kukka.

### **Seinät**

Olo- ja makuuhuoneiden, keittiön, eteisen, tuulikaapin ja

kodinhoituhuoneen seinät tulevat maalipinnalla, väri paperivalkoinen.

Saunan seinät paneloidaan. STS kuusi sävy tuomen kukka.



Saunan lauteet ovat vaaleaa puuta.

**Ikkunat ja ovet**

Ikkunat kolminkertaiset, valkoiset puu-alumiini-ikkunoita. U-arvo 1,0 tai parempi.

Ikkunoissa on valkoiset sälekaihtimet. Verhokiskot valkoinen alumiini.

Ns. käyntiovi tehdasvalmisteinen vakio-ovi lasiaukolla ja ns. parvekeovet lasiaukollisia vakio-ovia.

Sisäovet valkoisia sileitä laakaovia.

Saunanovi kokolasiovi kirkas.

Listat

Jalkalista puu 12\*42 sävytetty mänty.

Ovilistat ja ikkunat peitelista puu valkoinen 12\*42

Pesutilojen ovilistat 10\*40 valkoinen muovi.

Varjolistat katon tai seinän sävyssä.

## KIINTOKALUSTEET

Kohteen kiintokalusteet toimittaa Novart.

Keittiön ja makuuhuoneiden ovet ovat sileät ja maalatut. Värinä on muodikas beige. Rungot ovat valkoisia.



Beige  
967\* HRS  
Petra Milka

**Maalattu sileä ovi, paksuus 19 mm, P, YK, YM**



Valkoinen  
969 HR3  
Petra Milka



Taupe  
96P\* HRS  
Petra Milka



Vaaleanharmaa  
965\* HRS  
Petra Milka



Harmaa  
966\* HRS  
Petra Milka



Beige  
967\* HRS  
Petra Milka



Vihreä  
96Q\* HRS  
Petra Milka

Vedin:



<b>KROMI</b>				
<b>CD12</b>	P	142	128	34

Taso:



652 vaalea terrazzo, matta

Välitilalaminaatti

MID GREY

Allas on RST Franke. Mitoitus kalustesuunnitelman mukaan. Mallit alla.

### Euroform EFX 620

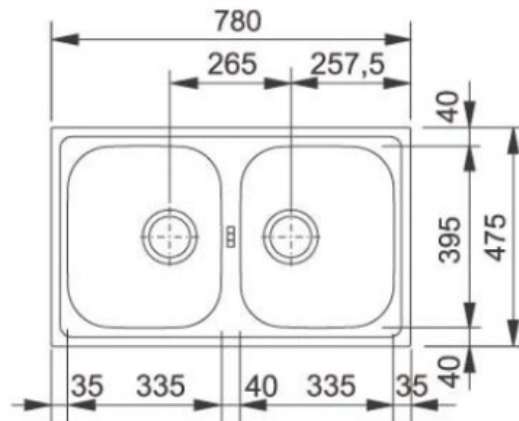

### Euroform EFX 651

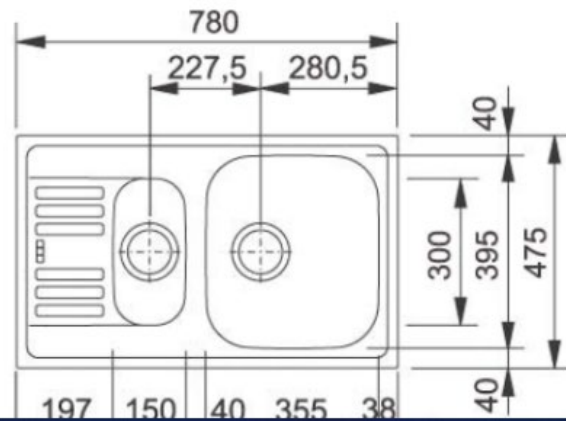

Eteisen ja pesutilojen kalusteet ovat Novartin mallistoa.

Rakennusaikaisten kaapistojen muutostöissä teitä palvelee

#### **Keittiömaailma**

Vierustie 5, 96320 Rovaniemi

0509103455

[minna.eriksen@keittiomaailma.fi](mailto:minna.eriksen@keittiomaailma.fi)

[www.keittiomaailma.fi/rovaniemi](http://www.keittiomaailma.fi/rovaniemi)

Kodinkoneet:

Whirlpool

Uuni OA 2N8F WH





# KEITTOTASO WS Q2160 NE-INDUKTIO

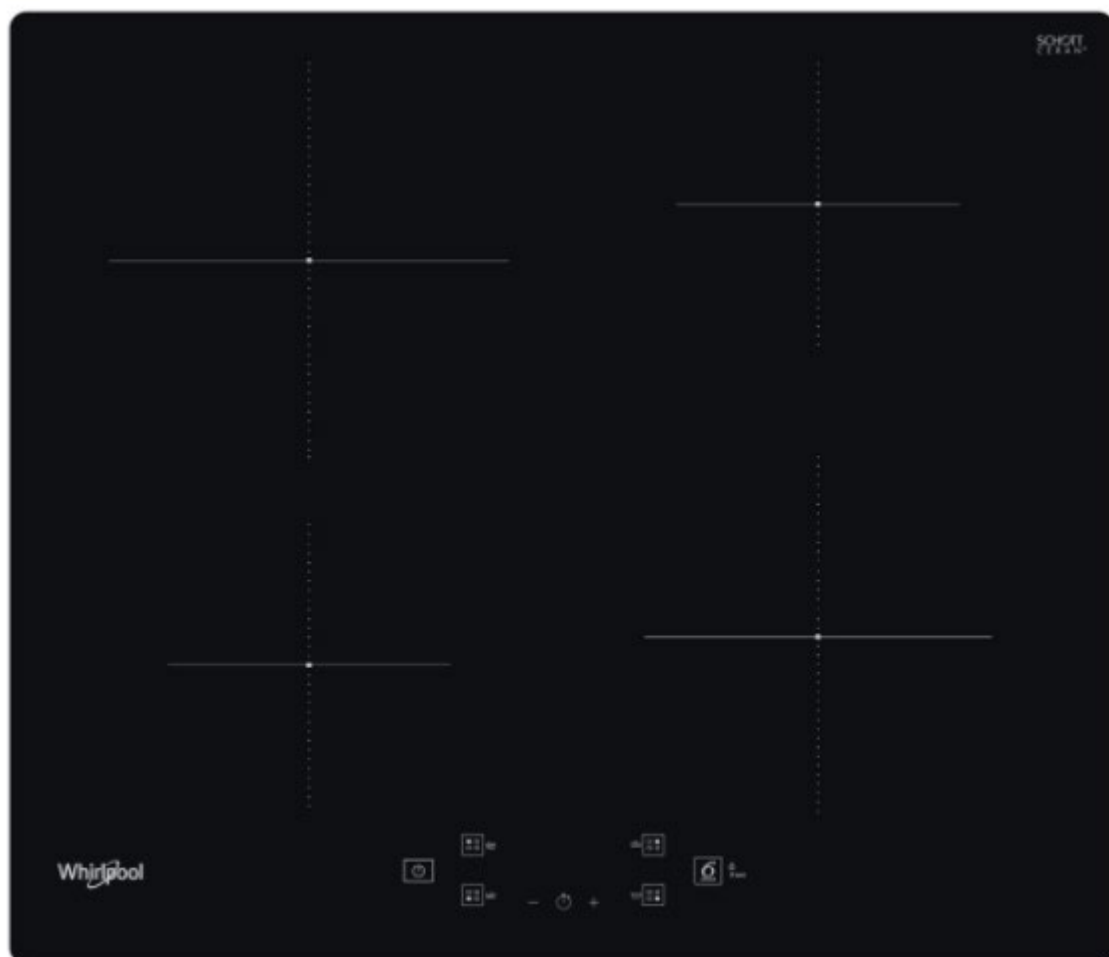

ASTIANPESUKONE WUE 2B26



2H+K HUONEISTON KYLMÄLAITE W5 811 E W 1



3H +K HUONEISTOJEN JÄÄVIILEÄ KAAPPI

SW8 1Q WHR 1



## 3H+K ASUNTOJEN PAKASTINKAAPPI UW8 F1CWHB N 1



Liesikupu

LVI-suunnitelman mukaan.

### **LVI- ja sähkötekniikka**

Kiinteistössä on lattialämmitys, jonka lämmönlähteenä on maalämpö.

Kiinteistössä on huoneistokohtainen koneellinen ilmanvaihto lämmön talteenotolla.

Saunassa sähkökiuas Harvia cilindro pc70 6,8 KW, tornimalli.



ATK-, ja TV-pistokkeet suunnitelmien mukaiset.

## **PINTAMATERIAALIT**

**Kohteen sisustuksessa palvelee**



Rova-Sisustus  
Aittatie 8  
96100 Rovaniemi

0207661630  
[rova-sisustus@sisustustalo.net](mailto:rova-sisustus@sisustustalo.net)

**Huoneiston lattioissa on valittu Viva SPC  
komposiittirunkoinen askeläänieristetty vaalean  
harmaaseen taittuva vinyylilankku.**







Pesuhuoneen seinissä laataksi ollaan valittu kivimäinen  
2) Carnaby Wall Grey 25x40 harmaalla saumalla.

Pesuhuoneen ja saunan lattiassa on seinälaattaan  
soveltuva pehmeän sävyinen Base Soft Dark Grey  
10x10 laatta.

Pesuhuoneen täydentää Lind Bath Harjattu teräs -  
varusteet ja kirkas suihkuseinä.

#### **PH / WC VARUSTEET**

Lind Bath WC-Paperiteline Harjattu Tarrakiinnitys 7152912588

Lind Bath Neloiskoukku Harjattu Tarrakiinnitys 7152912586

Kääntyvä Suihkuseinä 65cm Kirkaslasi

Kohteen yhteyshenkilö sisustusmateriaali valinnoissa :  
Sisustusneuvoja Kristian Elkki 020 766 1633 tai kristian.elkki@rovasisustus.fi  
Sisustusmateriaali valinnat ajanvarauksella

## LVI-tarvikkeet







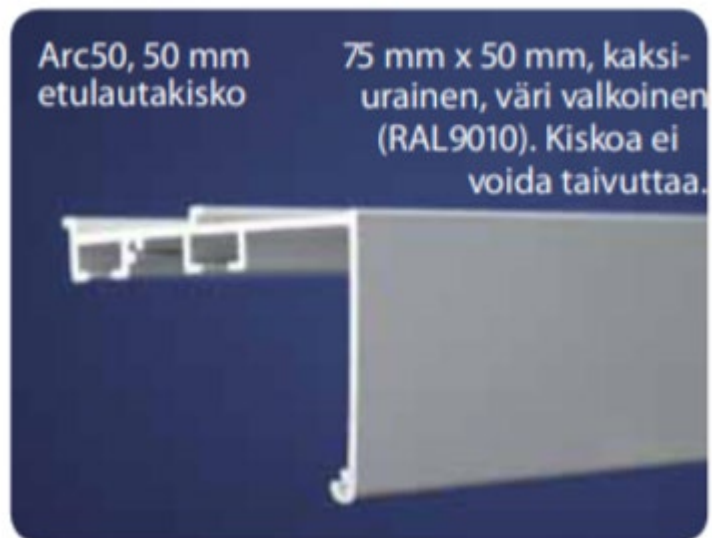

Tarkemmat tiedot on saatavilla urakoitsijalta.

11.4.2022